

Träger  
Poutrelles

Bei Bestellungen mit Schrägschnitten benötigen wir folgende Angaben:

- Grösste Länge in mm
- Winkel in ganzen Graden
- Figur-Nr. (gemäss nachstehender Aufstellung)

Lors de commandes de coupes en biais, veuillez s.v.pl. nous indiquer:

- Longueur maximale en mm
- Angle en degrés entiers
- No de figure (selon dessins ci-dessous)

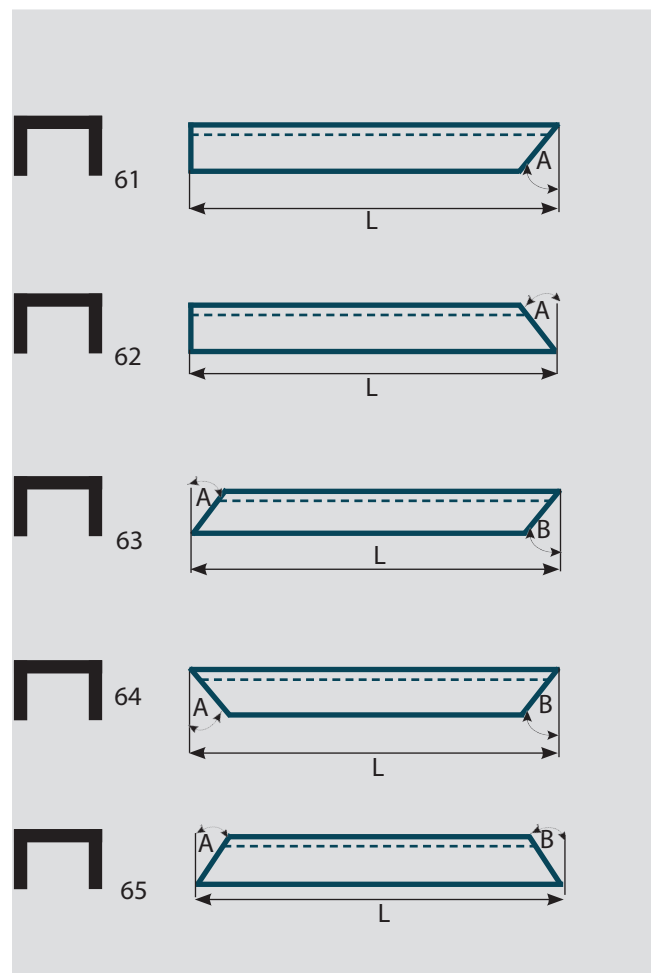
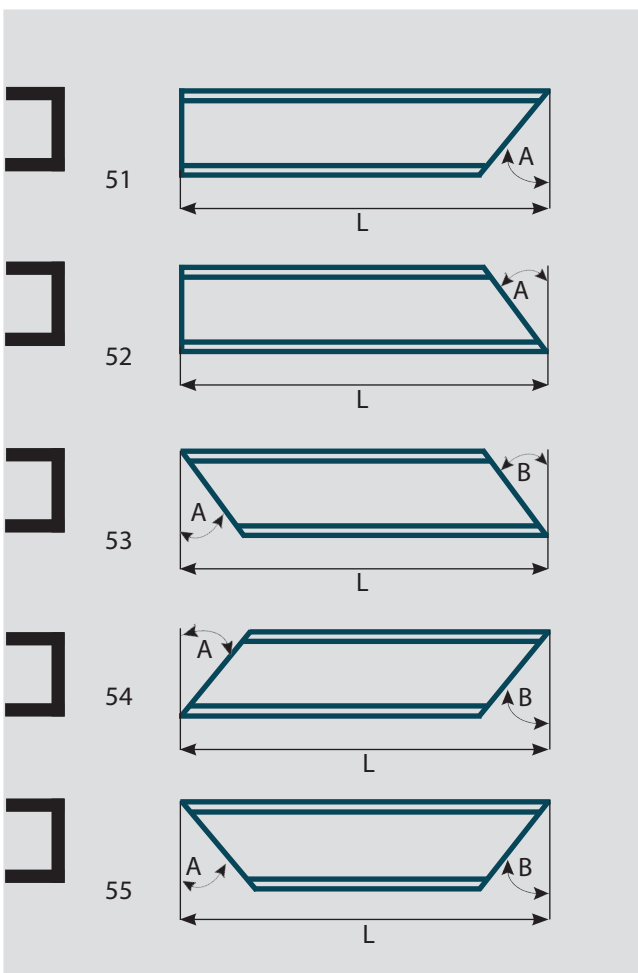
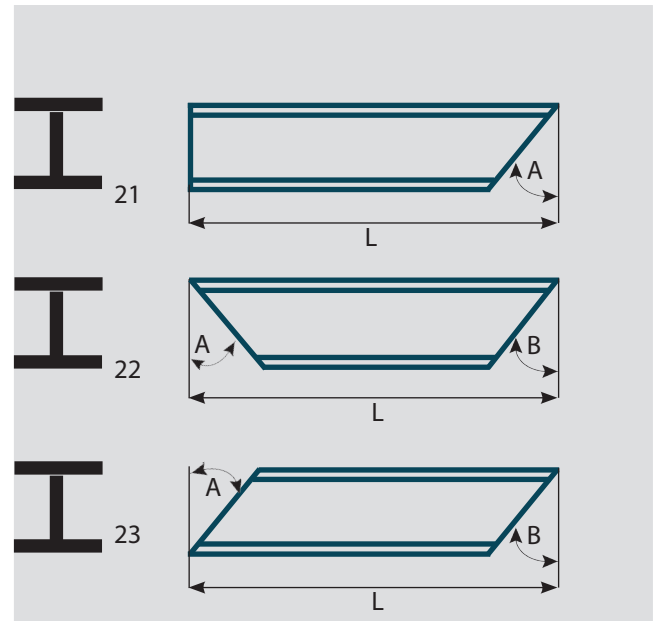
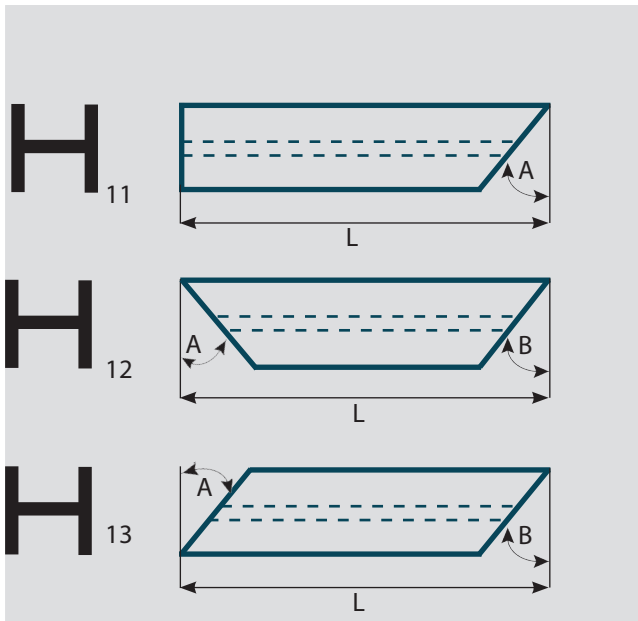

## Hohlprofile Profils creux

Bei Bestellungen mit Schrägschnitten benötigen wir folgende Angaben:

- Grösste Länge in mm
- Winkel in ganzen Graden
- Figur-Nr. (gemäss nachstehender Aufstellung)

Lors de commandes de coupes en biais, veuillez s.v.pl. nous indiquer:

- Longueur maximale en mm
- Angle en degrés entiers
- No de figure (selon dessins ci-dessous)

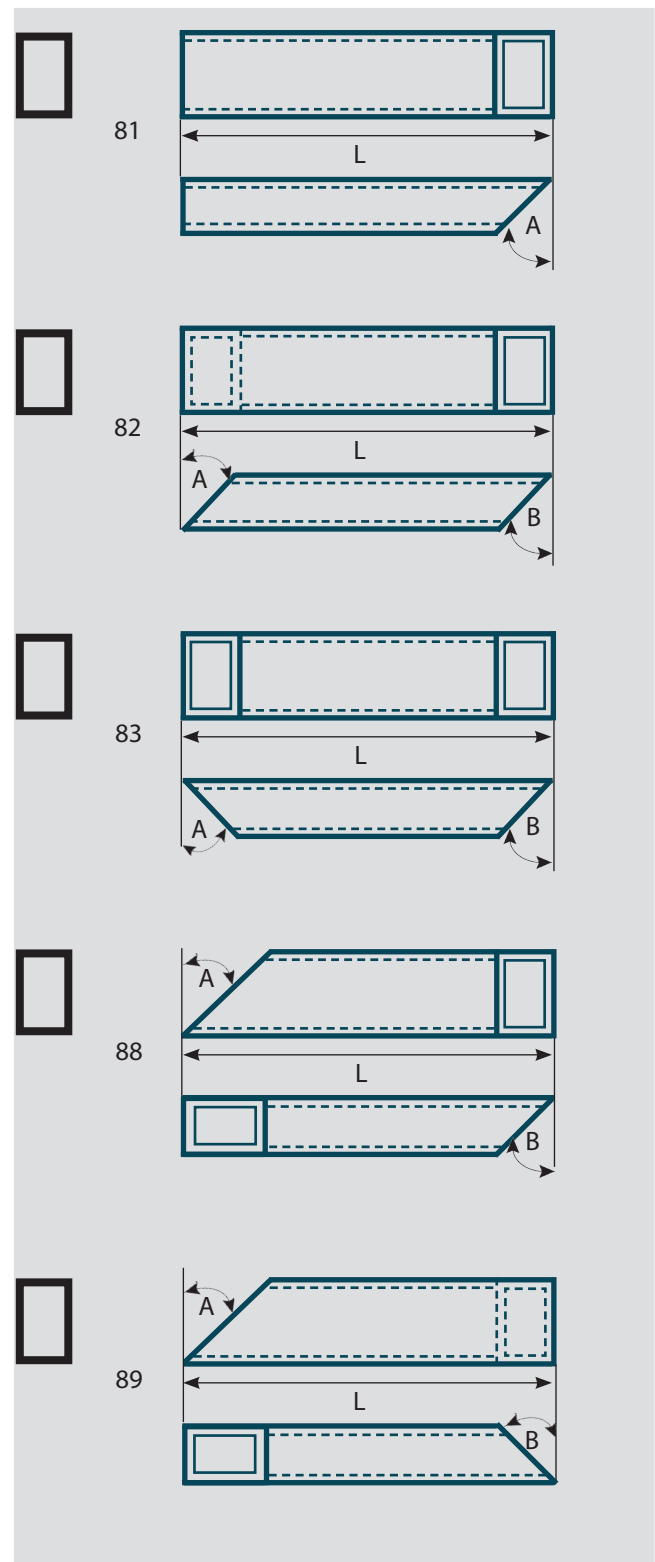
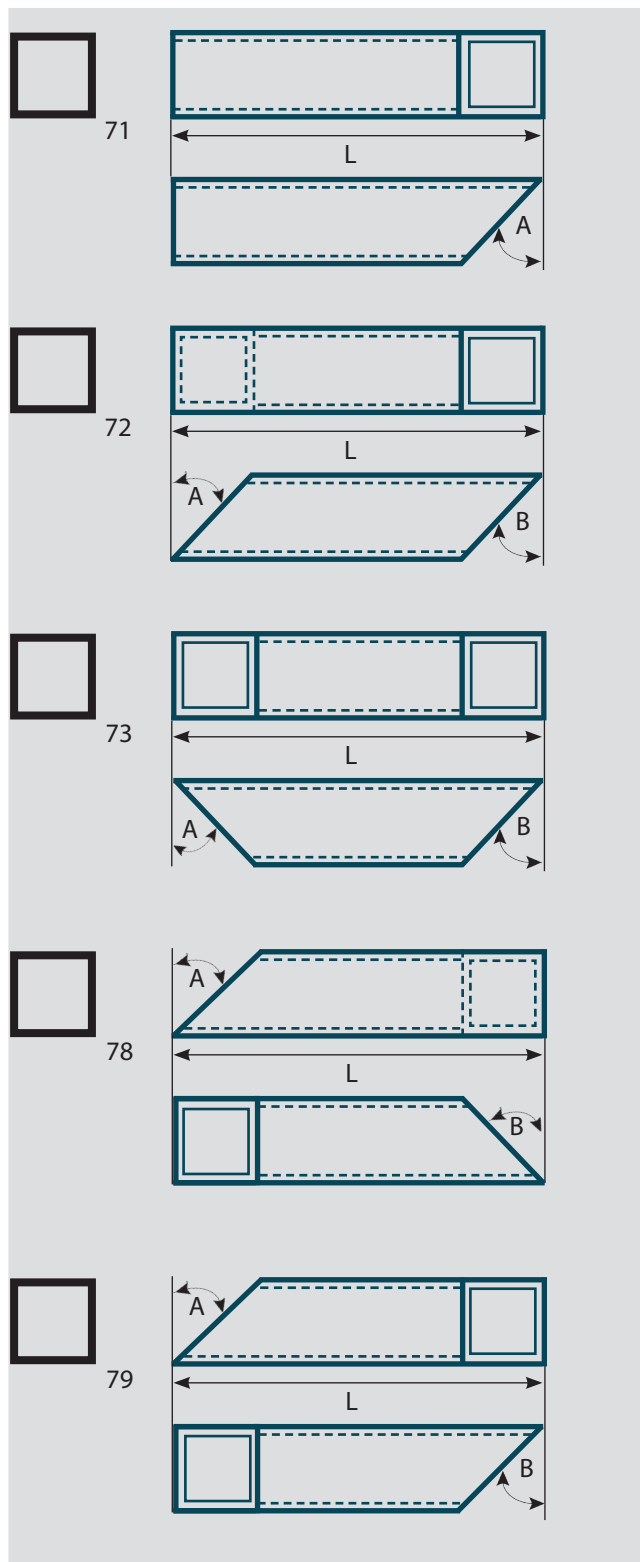

## Hohlprofile & Winkelprofile gleichschenkelig Profils creux & cornières égales

Bei Bestellungen mit Schrägschnitten benötigen wir folgende Angaben:

- Grösste Länge in mm
- Winkel in ganzen Graden
- Figur-Nr. (gemäss nachstehender Aufstellung)

Lors de commandes de coupes en biais, veuillez s.v.pl. nous indiquer:

- Longueur maximale en mm
- Angle en degrés entiers
- No de figure (selon dessins ci-dessous)

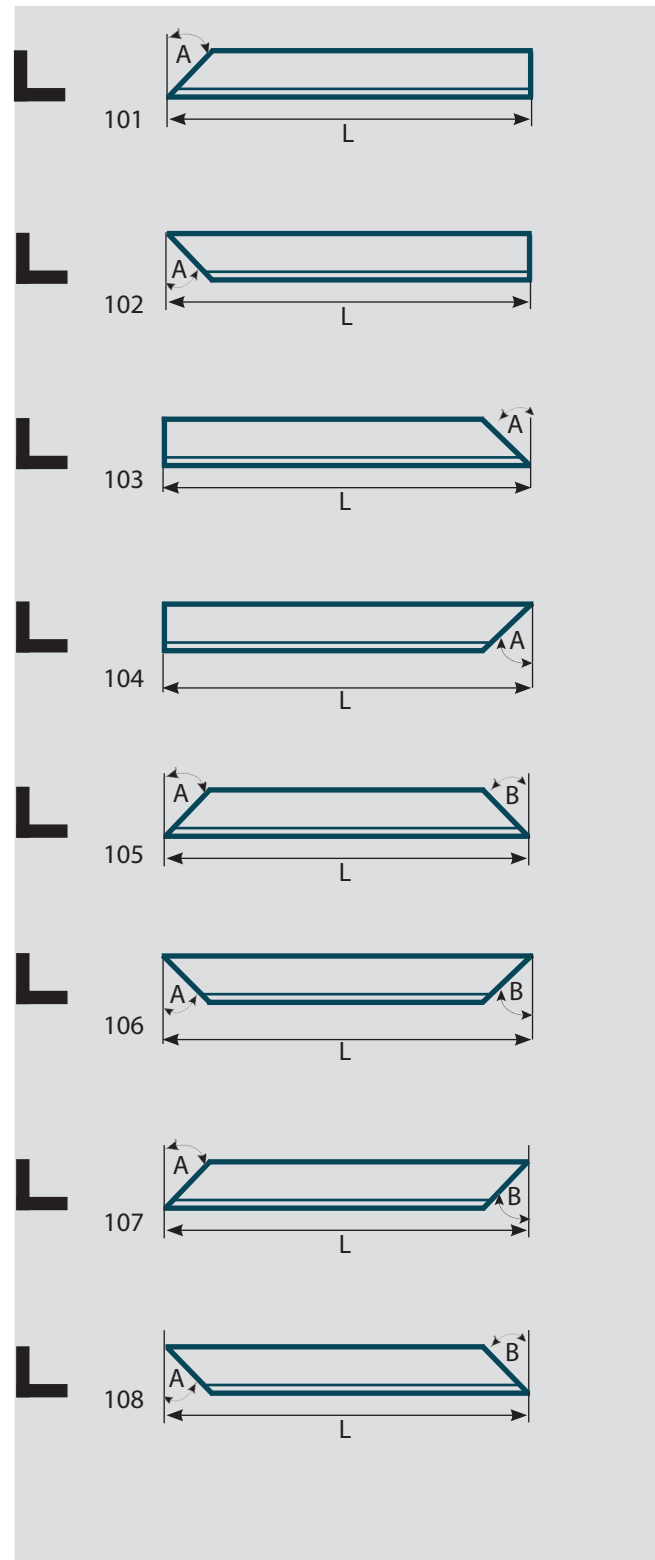
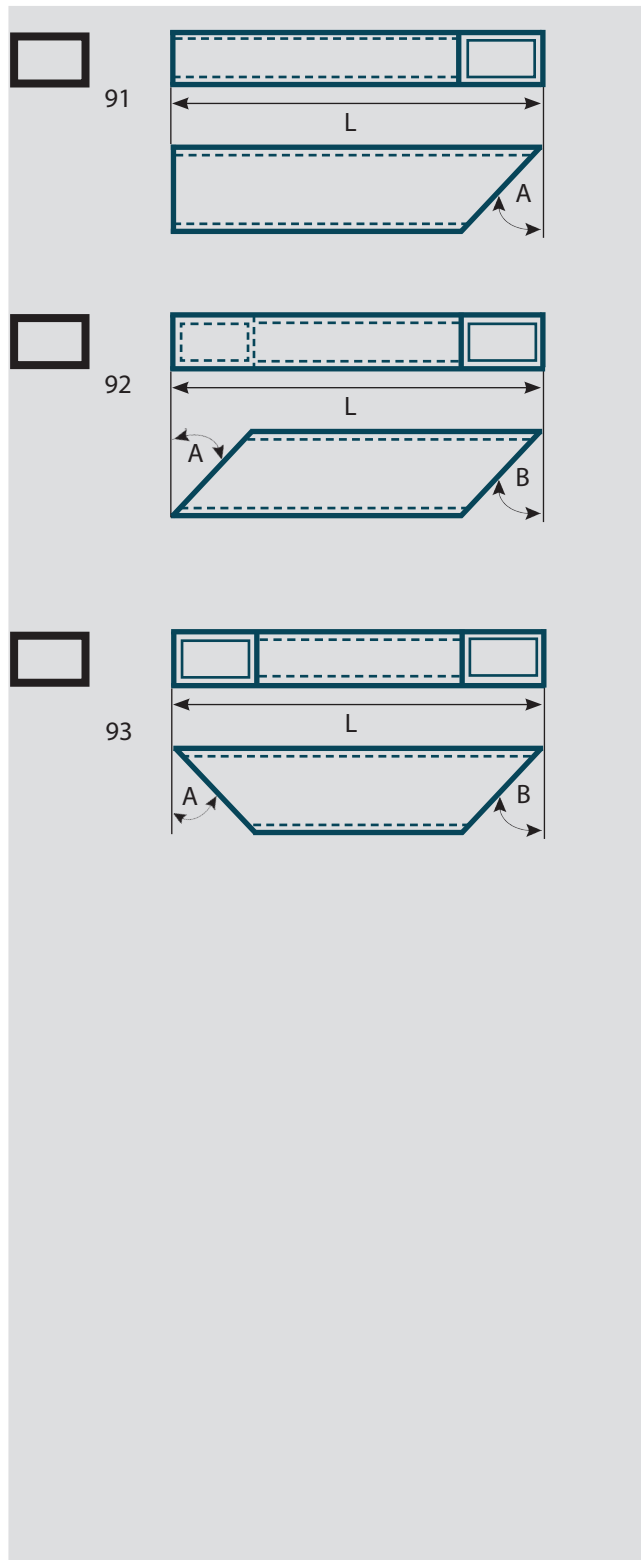

## Winkelprofile ungleichschenkelig Cornières inégales

Bei Bestellungen mit Schrägschnitten benötigen wir folgende Angaben:

- Grösste Länge in mm
- Winkel in ganzen Graden
- Figur-Nr. (gemäss nachstehender Aufstellung)

Lors de commandes de coupes en biais, veuillez s.v.pl. nous indiquer:

- Longueur maximale en mm
- Angle en degrés entiers
- No de figure (selon dessins ci-dessous)

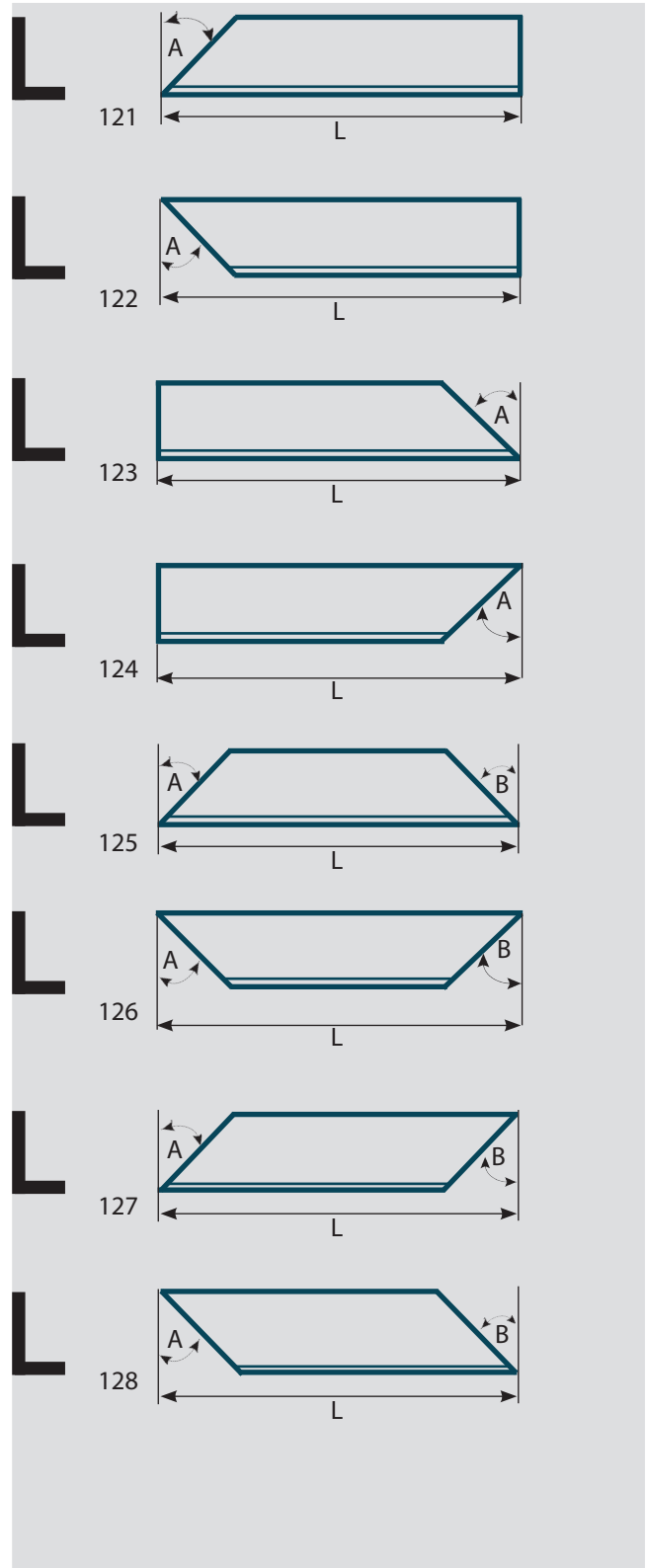
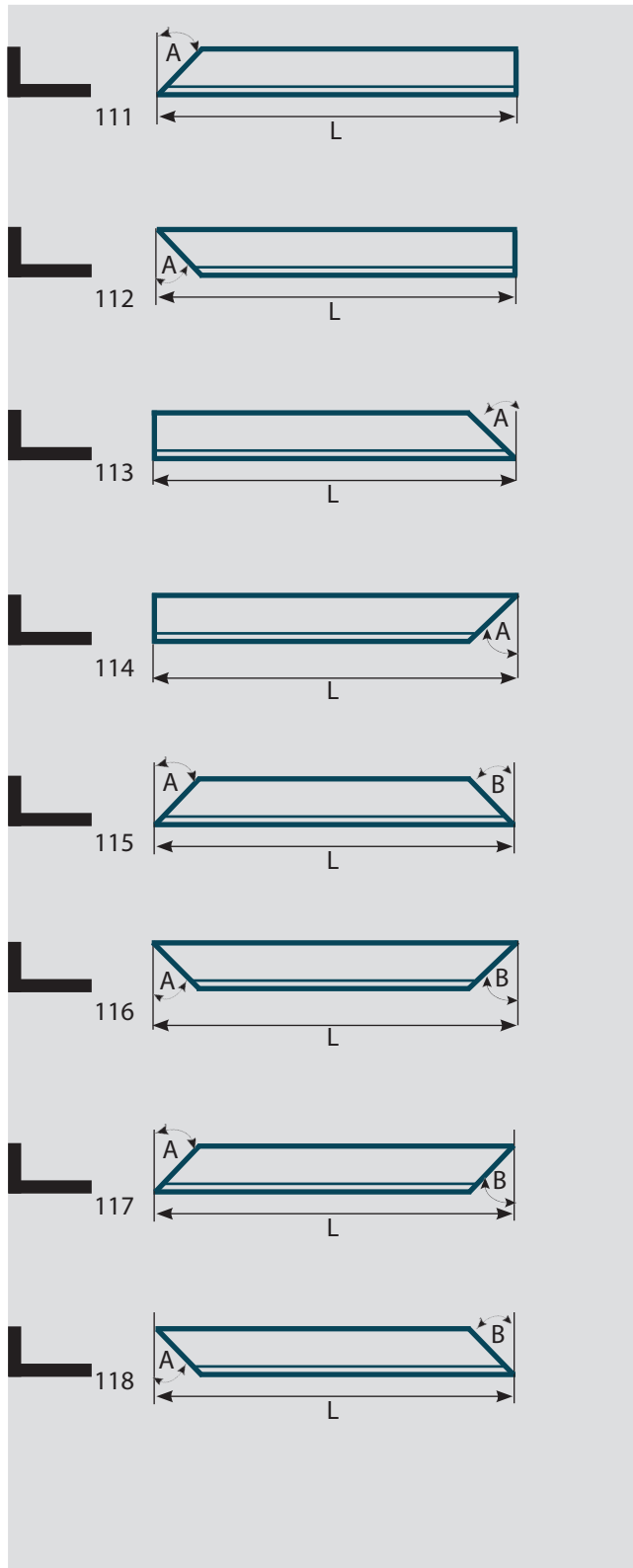

## Flachstahl & T-Profile Acier méplat & profils T

Bei Bestellungen mit Schrägschnitten benötigen wir folgende Angaben:

- Grösste Länge in mm
- Winkel in ganzen Graden
- Figur-Nr. (gemäss nachstehender Aufstellung)

Lors de commandes de coupes en biais, veuillez s.v.pl. nous indiquer:

- Longueur maximale en mm
- Angle en degrés entiers
- No de figure (selon dessins ci-dessous)

